



ISTRUZIONI - INSTRUCTION - ANLEITUNG - INSTRUCCIONES - INSTRUCTIONS

308913

**Kit faro laterale per barre protezione Triumph Classic
Triumph Classic protection bars side light bracket kit
Seitlicher Scheinwerfer-Kit für Schutzbügel Triumph
Kit faro lateral para barras de protección Triumph C.
Kit du phare latérale pour barre protection Triumph**



Free Spirits Genuine Parts to be fitted by trained technician only



Tel. 0039 (0)445-390437
Fax 0039 (0)445-395539

Email info@freespirits.it
Site: www.freespirits.it

ATTENZIONE ! - ATTENTION ! - ACHTUNG ! - ATENCIÓN ! - ATTENTION !

Per le operazioni di smontaggio e rimontaggio di parti originali attenersi scrupolosamente al manuale di officina.

For disassemble and replacement OEM parts use the workshop manual

Für den Ausbau und den Einbau den OEM Teilen muss man das Werkstatthandbuch aufmerksam befolgen.

Para las operaciones de desmontaje y remontaje de partes originales usar escrupulosamente el manual de taller.

Pour le démontage et le remontage des pièces d'origine suivre attentivement le manuel d'atelier.



1

IT) Issare stabilmente il motociclo e scollegare il polo negativo dalla batteria.

EN) Support the bike and disconnect negative lead from the battery.

S) Levantar establemente la moto y desconectar el polo negativo de la batería.

F) Soutenir la moto et débrancher la borne négative de la batterie.

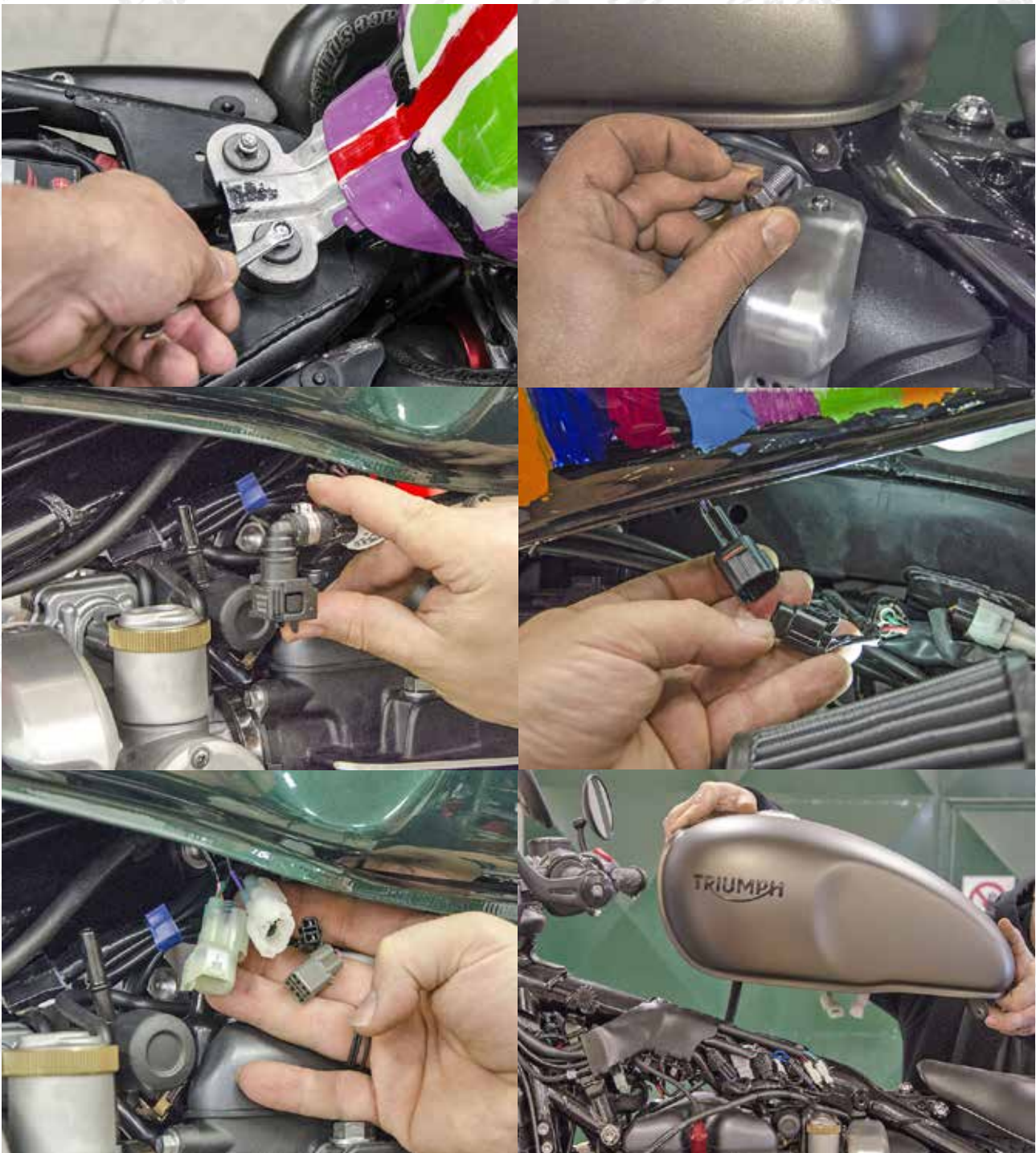

2

IT) Scollegare e rimuovere il serbatoio.

EN) Disconnect and remove fuel tank.

S) Desconectar y remover el depósito.

F) Débranchez et retirez le réservoir.

ATTENZIONE ! - ATTENTION ! - ACHTUNG ! - ATENCIÓN ! - ATTENTION !

Il disegno a pagina 20/21 vi sarà utile per procedere all'installazione.

The drawing on page 20/21 will be useful to proceed with the installation.

Die Zeichnung auf Seite 20/21 wird für die Montage nötig sein.

El diseño a página 20/21 os será útil para proceder a la instalación.

Le dessin à 20/21 page sera utile pour l'installation.



3

IT) Tagliare 5 pezzi di guaina termoretraibile 5cm. di lunghezza.

Preparare i cavi del faro supplementare come da foto.

EN) Cut 5 pieces of heat-shrink tubing 5cm. of length.

Prepare the auxiliary headlight cables as photos.

S) Cortar 5 piezas de funda termorretractable de 5cm. de longitud.

Preparar los cables del faro suplementario como en la foto.

F) Couper 5 morceaux de tube thermorétractable 5cm. de longueur.

Préparer les câbles des phares auxiliaires que des photos.

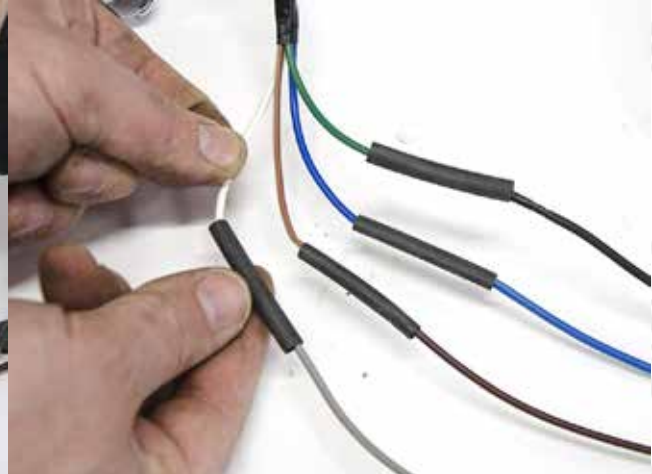
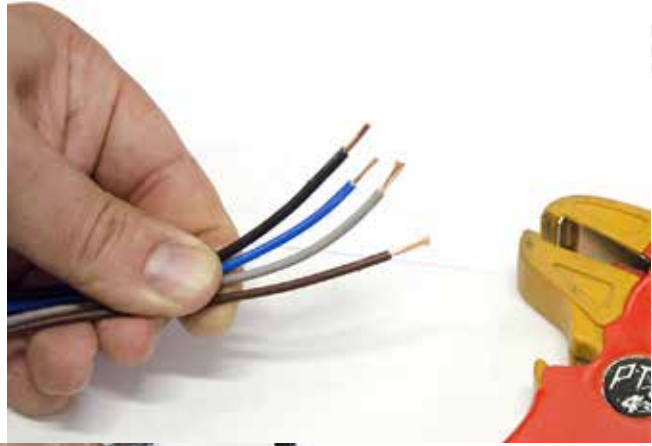

4

IT) Collegare i fili GRIGIO/NERO/BLU/MARRONE al faro supplementare.

Inserire i cavi nella guaina termoretraibile grande, come da foto.

EN) Connect GREY / BLACK / BLUE / BROWN wires on new headlight.

Insert cables into big heat-shrink tubing as photo.

S) Conectar el hilo GRIS/NEGRO/AZUL/MARRON al faro suplementario.

Insertar los cables en la funda termorretractable grande como en la foto.

F) Connectez les câbles NOIR / GRIS / BLEU / MARRON au phare auxiliaire.

Insérez les câbles dans un tube thermorétractable grande que des photo.



5

IT) Rimuovere il dado e invertire le due rondelle.

EN) Remove the nut and reverse two washers.

S) Retire la tuerca e invierta las dos arandelas.

F) Retirer l'écrou et inverser les deux rondelles.



6

IT) Applicare il morsetto e inserire il faretto.

EN) Apply the clamp and insert spotlight.

S) Aplique la abrazadera e inserte el faro.

F) Appliquer la pince et insérer le projecteur.



7

IT) Avvitare il dado fornito e fissare come da foto.

EN) Screw the supplied nut and secure as photo.

S) Atornille la tuerca suministrada y asegúrela como en la foto.

F) Visser l'écrou fourni et fixer que des photo.



8

IT) Scaldare la guaina termoretraibile.

EN) Heat shrink tubing.

S) Calentar la funda termorretractable.

F) Chaleur le gaine thermorétractable.



9

IT) Smontare la parabola del faro e scollegare la lampada.

EN) Remove beam of the stock headlight and unplug the lamp.

S) Desmontar la parábola del faro y desconectar la lámpara.

F) Démontez le cuvelage de phare et débranchez l'ampoule.



10

IT) Selezionare i fili BIANCO e MARRONE.

EN) Select the WHITE and BROWN.

S) Seleccionar el hilo BLANCO y MARRÓN.

F) Sélectionner les câbles BLANCS et MARRON.



11

IT) Estrarre i contatti ROSSO/BLU e BIANCO/BLU come da foto.

EN) Pull off contacts RED/BLUE and WHITE/BLUE as photos.

S) Extraer los contactos ROJO/AZUL y BLANCO/AZUL como en la foto.

F) Extraire les contacts ROUGE/BLEU et BLANC/BLEU comme sur les photos.



12

IT) Collegare il filo MARRONE al connettore ROSSO/BLU come da foto.

Collegare il filo BIANCO al connettore BIANCO/BLU come da foto.

EN) Connect the BROWN wire to the connector RED / BLUE as photos.

Connect the WHITE wire to the connector WHITE / BLUE as photos.

S) Conectar el hilo MARRON al conector ROJO/AZUL como en la foto.

Conectar el hilo BLANCO al conector BLANCO/AZUL como en la foto.

F) Connecter le fil MARRON au connecteur RED / BLEU et connecter le fil

BLANC au connecteur BLANC / BLEU comme sur les photos.

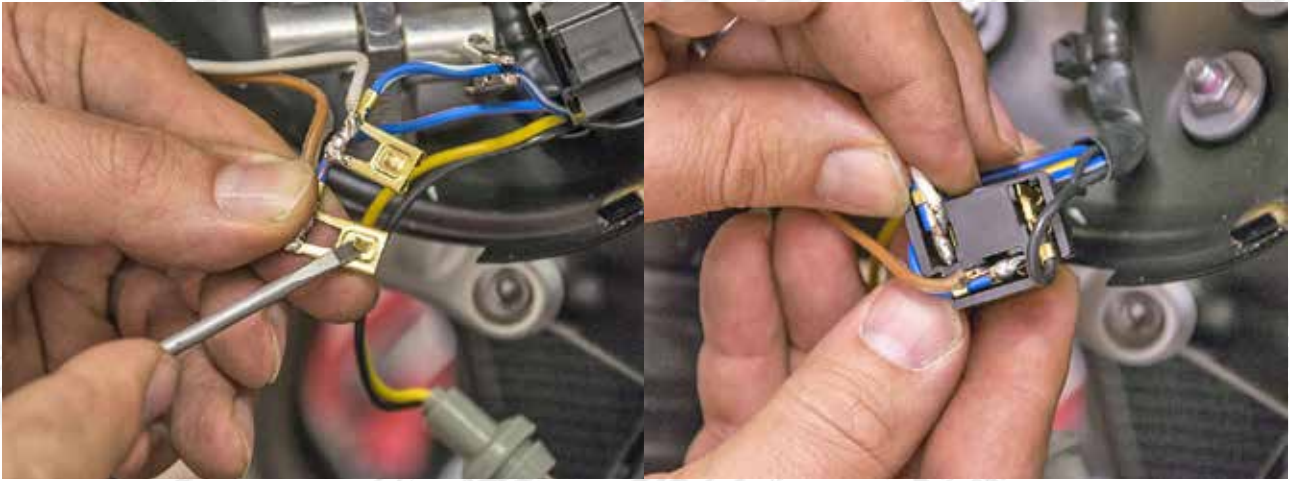

13

IT) Reinserire i connettori nello spinotto.

EN) Reinsert connectors in the plug.

S) Reinsertar los conectores en el enchufe.

F) Insérer les connecteurs dans la prise.



14

IT) Inserire i cavi nella guaina termoretraibile media, come da foto.

EN) Insert cables into medium heat-shrink tubing as photo.

S) Insertar los cables en la funda termorretractable media, como en la foto.

F) Insérer les câbles dans une gaine thermo comme sur la photo.

15



IT) Collegare il faro principale.

EN) Connect the headlight.

S) Conectar el faro.

F) Brancher le phare.

ATTENZIONE ! - ATTENTION ! - ACHTUNG ! - ATENCIÓN ! - ATTENTION !

Per i modelli New Classic dal 2016 vedi pagina 24

For New Classic models 2016 up see page 24

Für die Modelle New Classic 2016, siehe Seite 24

Para los modelos New Classic desde 2016, ver página 24

Pour les modèles New Classic de 2016 voir page 24

ATTENZIONE ! - ATTENTION ! - ACHTUNG ! - ATENCIÓN ! - ATTENTION !

SESSIONE PER MODELLI 790/865cc DAL 2001 AL 2015

SESSION FOR MODELS 790/865cc FROM 2001 TO 2015

ABSCHNITT FÜR MODELLE 790/865cc VON 2001 BIS 2015

SESION PARA MODELOS 790/865cc DEL 2001 AL 2015

SESSION POUR LES MODELES 790/865cc DE 2001 À 2015

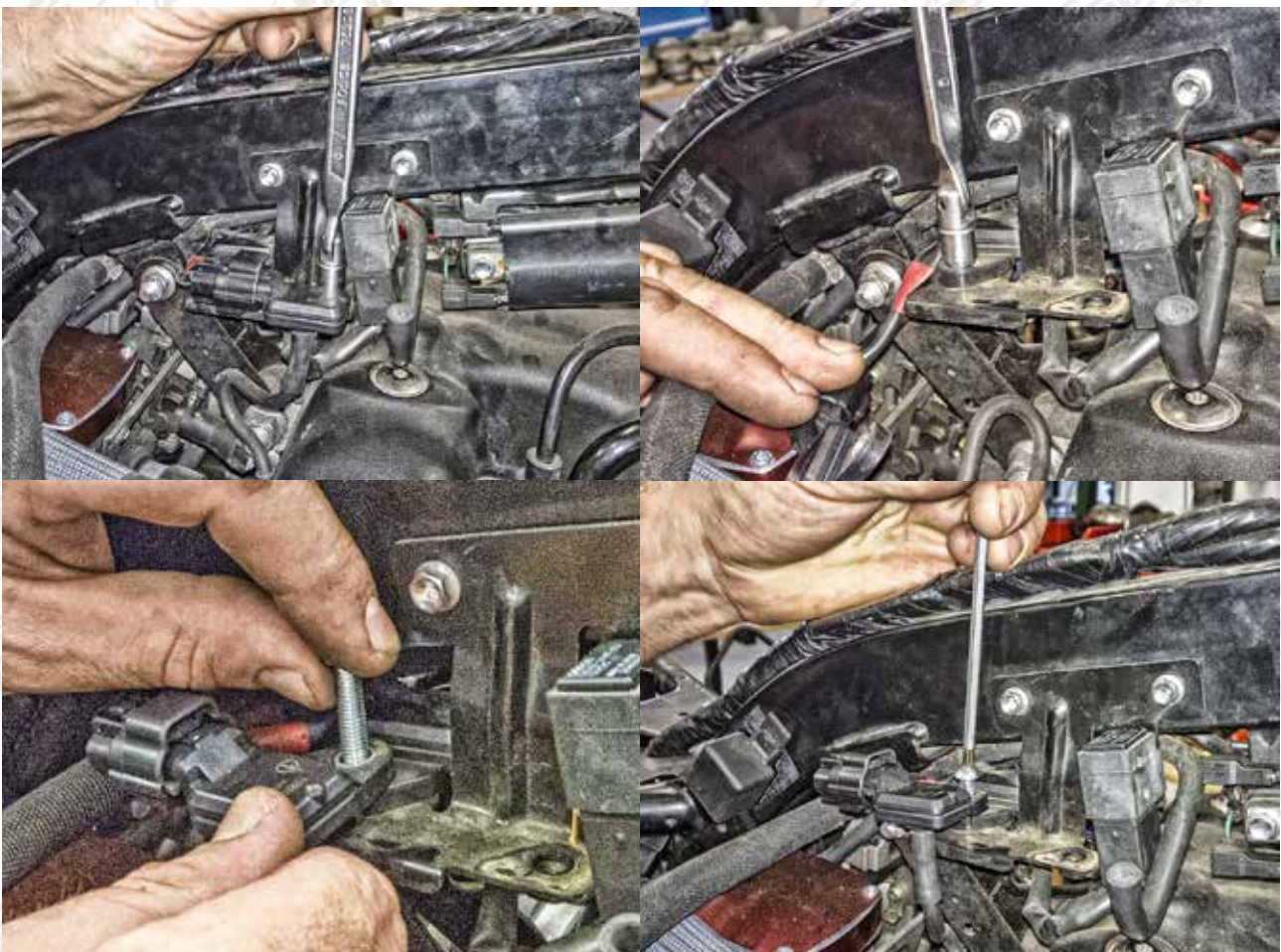

16

IT) Spostare il sensore di pressione assoluta in posizione più arretrata utilizzando il bullone TBCE m6x25 come da foto.

EN) Move absolute pressure sensor in rearmost position with the M6x25 bottonhead bolt as photos.

S) Desplazar el sensor de presión absoluta a la posición más retrasada usando el perno TBCE m6x25 como en la foto.

F) Déplacez le capteur de pression absolue plus en arrière en utilisant le boulon M6x25 TBCE que des photos.

17



IT) Inserire i cavi nella guaina (60 cm.) e portarli sulla destra del telaio come da foto.

EN) Insert cables into net sheath (60 cm.) and bring them to the right of frame as photo.

S) Introducir los cables en la funda (60 cm.) y llevarlos a la derecha del chasis como en la foto.

F) Insérez les câbles de la gaine (60 cm.) et l'apporter sur la droite du cadre que des photo.

18



IT) Selezionare i filo GRIGIO.

EN) Select the GRAY wire.

S) Seleccionar el hilo GRIS.

F) Sélectionnez les câble GRIS.

19



IT) Inserire i cavi NERO (Faro supplementare -), ROSSO e GRIGIO nella guaina (30 cm.) e portarli all'interno del vano batteria.

EN) Insert cables BLACK (auxiliary headlight), RED and GRAY into net sheath (30 cm.) and bring them inside the battery compartment.

S) Insertar los cables NEGRO (Faro suplementario -), ROJO y GRIS en la funda (30 cm.) y llevarlo al interno del vano de la batería.

F) Insérez le câble NOIR (Projecteur auxiliaire), ROUGE et GRIS dans gaine (30 cm.) et les amener dans le compartiment batterie.

20



IT) Unire i supporti relays e controllare la posizione dove andranno fissati.

EN) Combine the relay supports and check the location where they will be fixed.

S) Unir los soportes relays y controlar la posición donde irán fijados.

F) Combinez les supports de relays et vérifiez l'endroit où ils seront fixés.

21

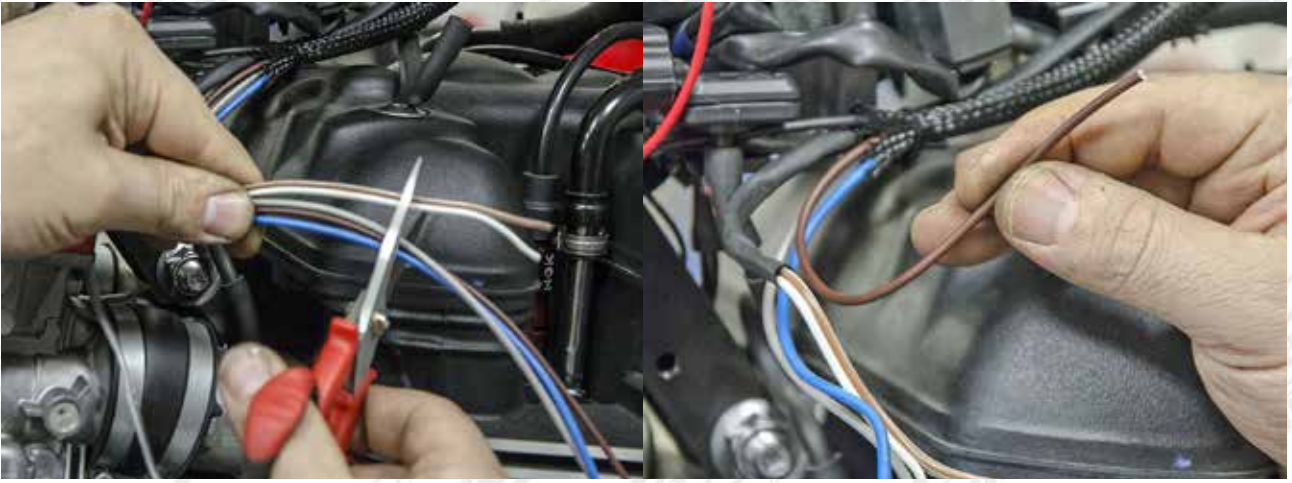

IT) Tagliare i cavi in eccesso.

Se si desidera attivare la luce di posizione del faro supplementare, sarà necessario collegare il filo MARRONE SCURO alla luce di posizione originale

EN) Cut the excess cable.

If you want to turn on the parking lights in the additional headlight, you must connect the DARK BROWN wire with OEM parking light.

S) Cortar los cables en exceso.

Si desea activar la luz de posición del faro suplementario, será necesario conectar el hilo MARRÓN OSCURO a la luz de posición original.

F) Coupez le câble en excès.

Si vous voulez allumer les feux de stationnement du projecteur auxiliaire, vous devez connecter le fil MARRON FONCÉ à les feux de stationnement d'origine.

22



- IT) Fissare connettore grande su filo GRIGIO e BLU (Faro supplementare +)
- EN) Secure large connector on big GREY and BLUE wire (Auxiliary headlight. +)
- S) Fijar el conector grande en el hilo GRIS y AZUL (Faro suplementario. +)
- F) Fixer gros connecteurs avec câbles GRIS et BLEU (Projecteur auxiliaire +).

23



- IT) Fissare connettori piccoli su fili BIANCO e MARRONE (Faro originale +)
- EN) Attach small connectors on wires WHITE and BROWN (OEM headlamp +)
- S) Fijar los conectores pequeños en los hilos BLANCOS y MARRONES (Faro original +)
- F) Fixer les petits connecteurs sur les câbles blanc et marron (projecteur d'origine +)

24

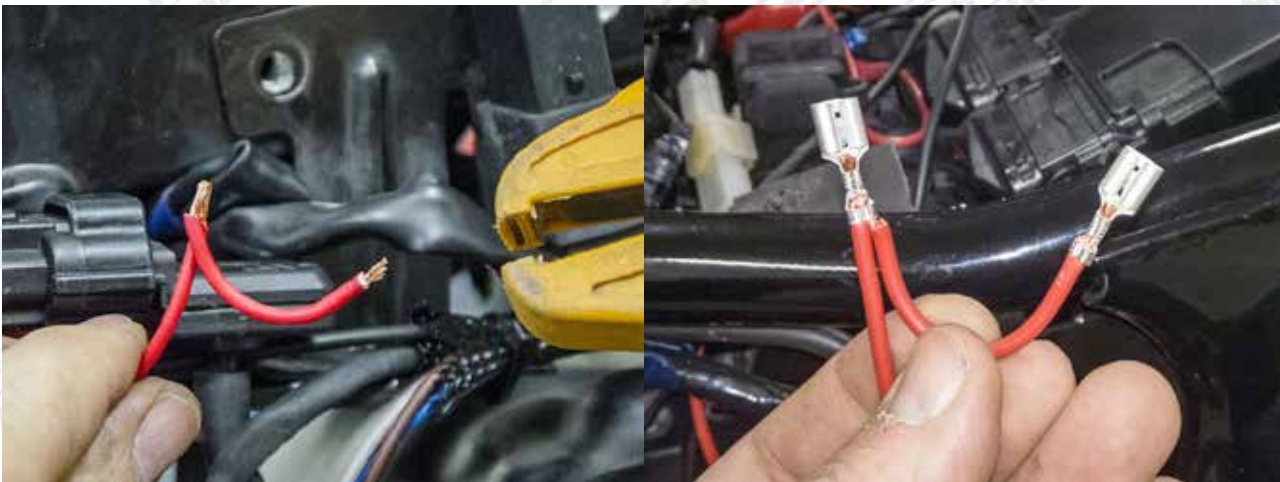

IT) Fissare connettore grande su filo ROSSO (Batteria +) come da foto.

EN) Secure large connector on RED wire (Battery +) as photo.

S) Fijar el conector grande en el hilo ROJO (Batteria +) como en la foto.

F) Fixer gros connecteurs avec câbles ROUGE (Batterie +) que des photo.

25



IT) Fissare connettori piccoli su filo GRIGIO (Batteria -) come da foto.

EN) Attach small connectors on wire GRAY (Battery -) as photo.

S) Fijar los conectores pequeños en el hilo GRIS (Batería -) como en la foto.

F) Fixer les petits connecteurs sur les câble GRIS (Batterie -) que des photo.

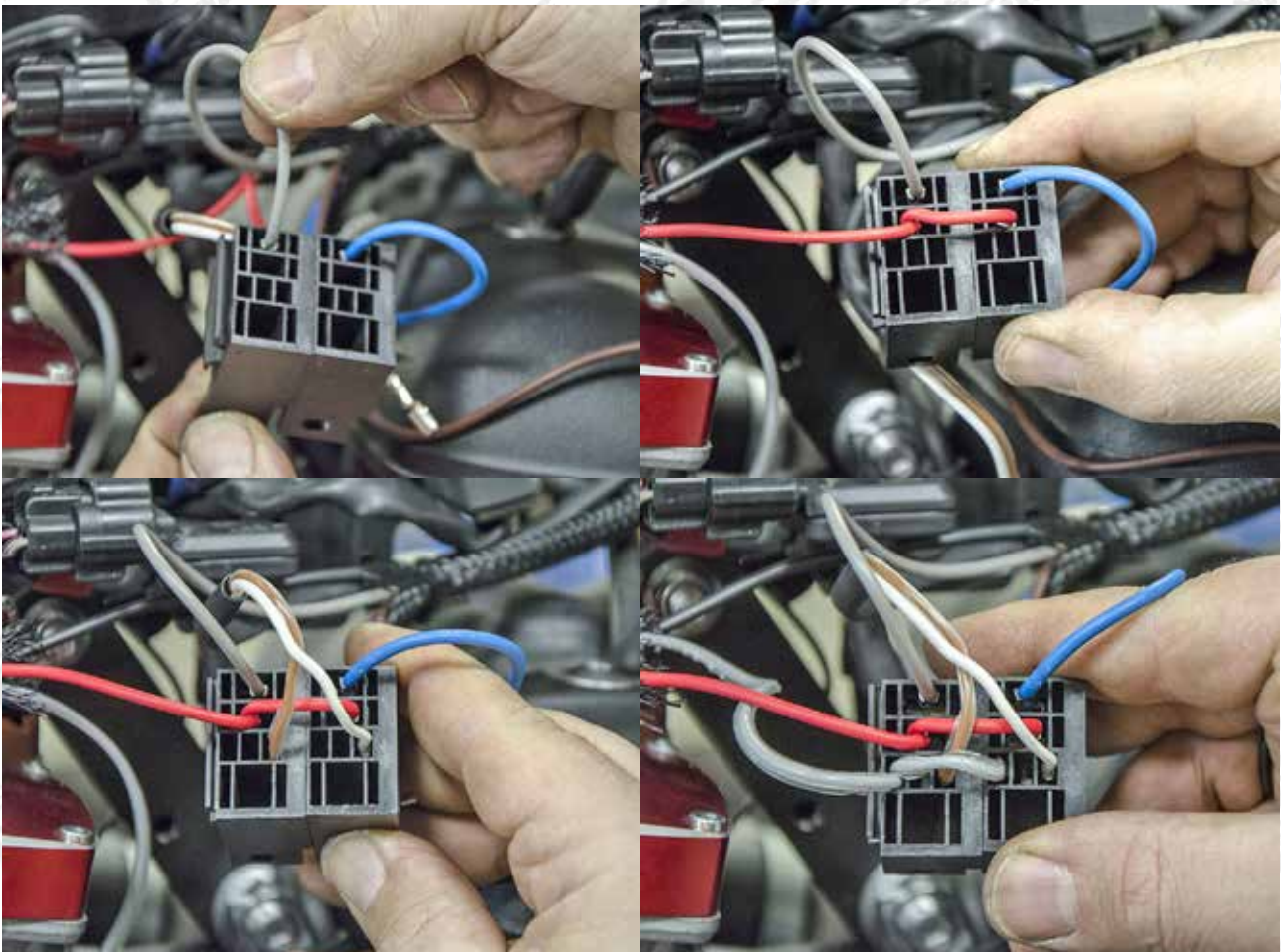

26

IT) Inserire i connettori come da foto.

EN) Enter the connectors as photos.

S) Insertar los conectores como en la foto.

F) Entrez les connecteurs que des photos.

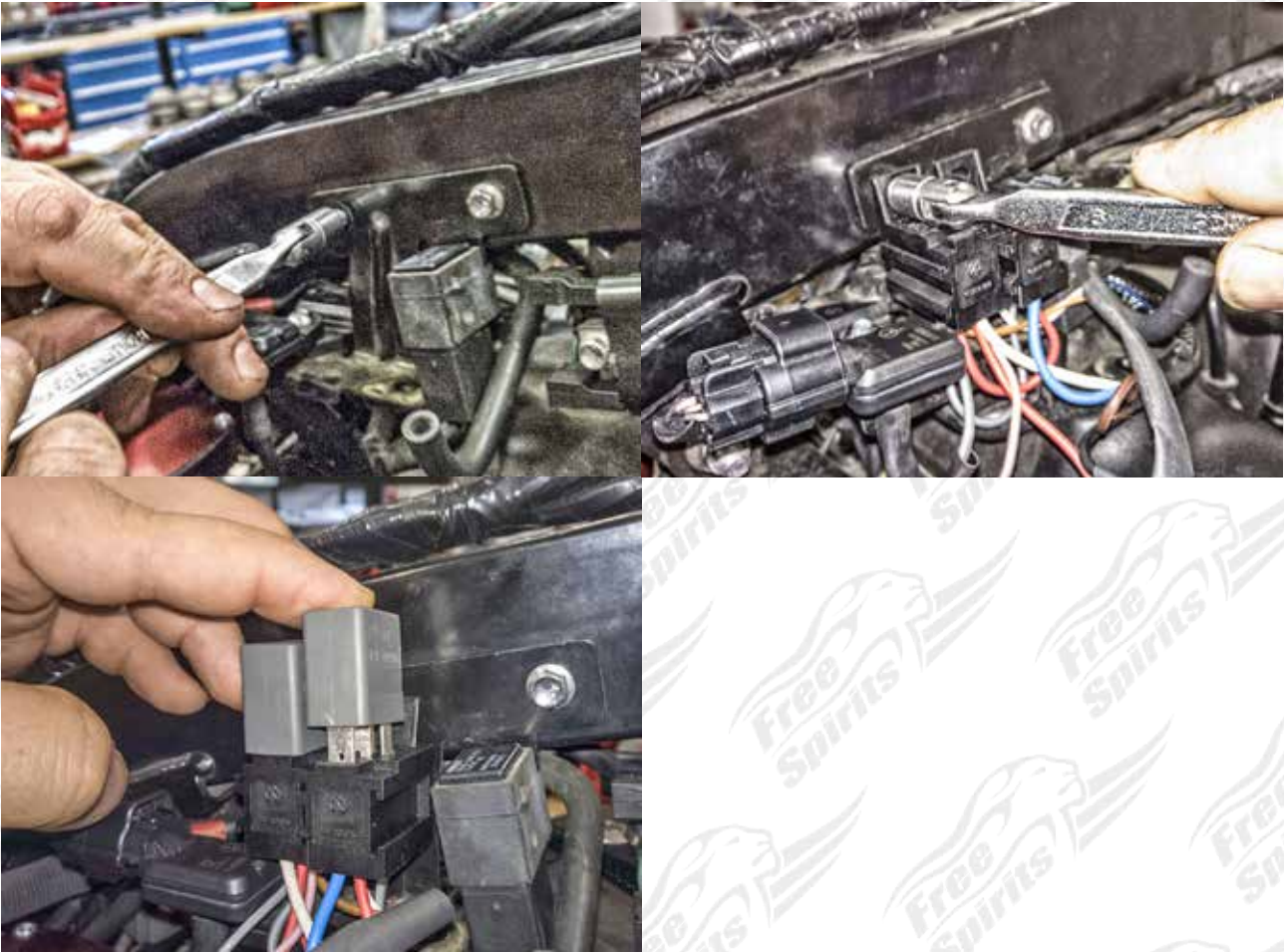

27

IT) Fissare i supporti relais al telaio come da foto.

EN) Fasten relay houses to the frame as photos

S) Fijar los soportes relais al chasis como en la foto.

F) Fixer le relais supports sur le châssis que des photo.



28

IT) Applicare il terminale ad anello al portafusibile e collegare al polo batteria positivo.

EN) Apply ring terminal on fuse holder and connect on battery positive pole +.

S) Aplicar el terminal en anillo al portafusibles y conectarlo al polo positivo de la batería.

F) Fixer cosses annulaires sur le porte-fusible et se connecter à la borne positive de la batterie.

OEM HEADLAMP

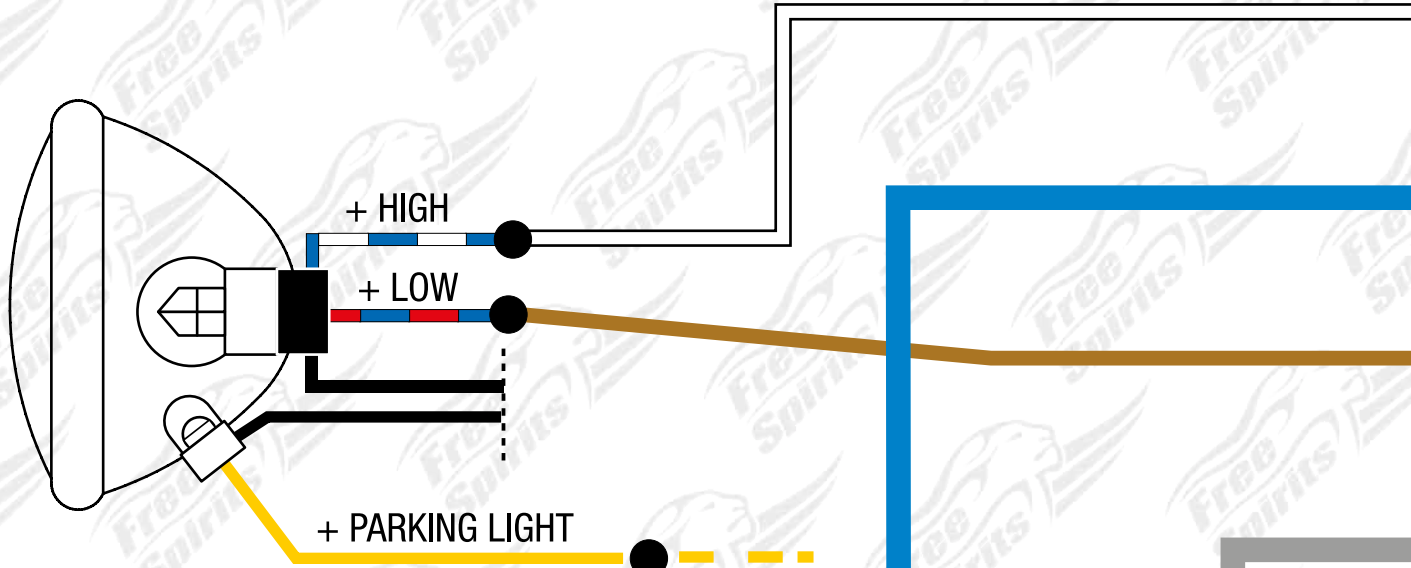

SIDE HEADLAMP

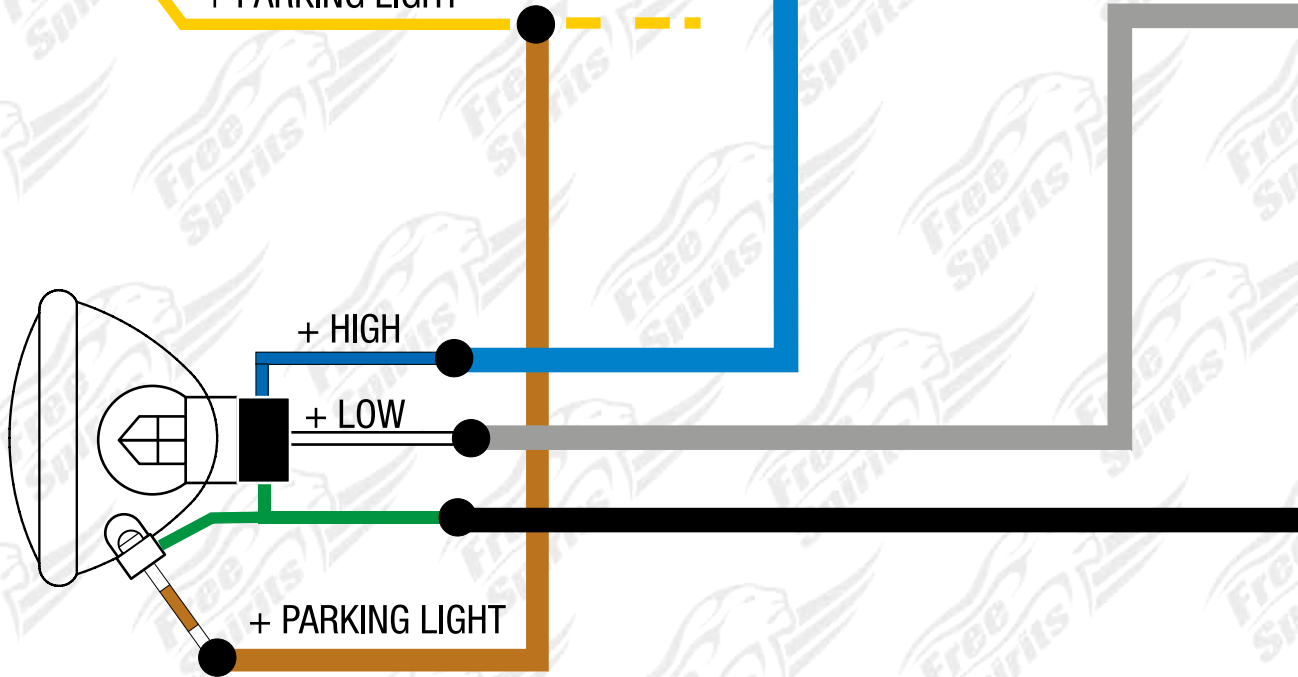

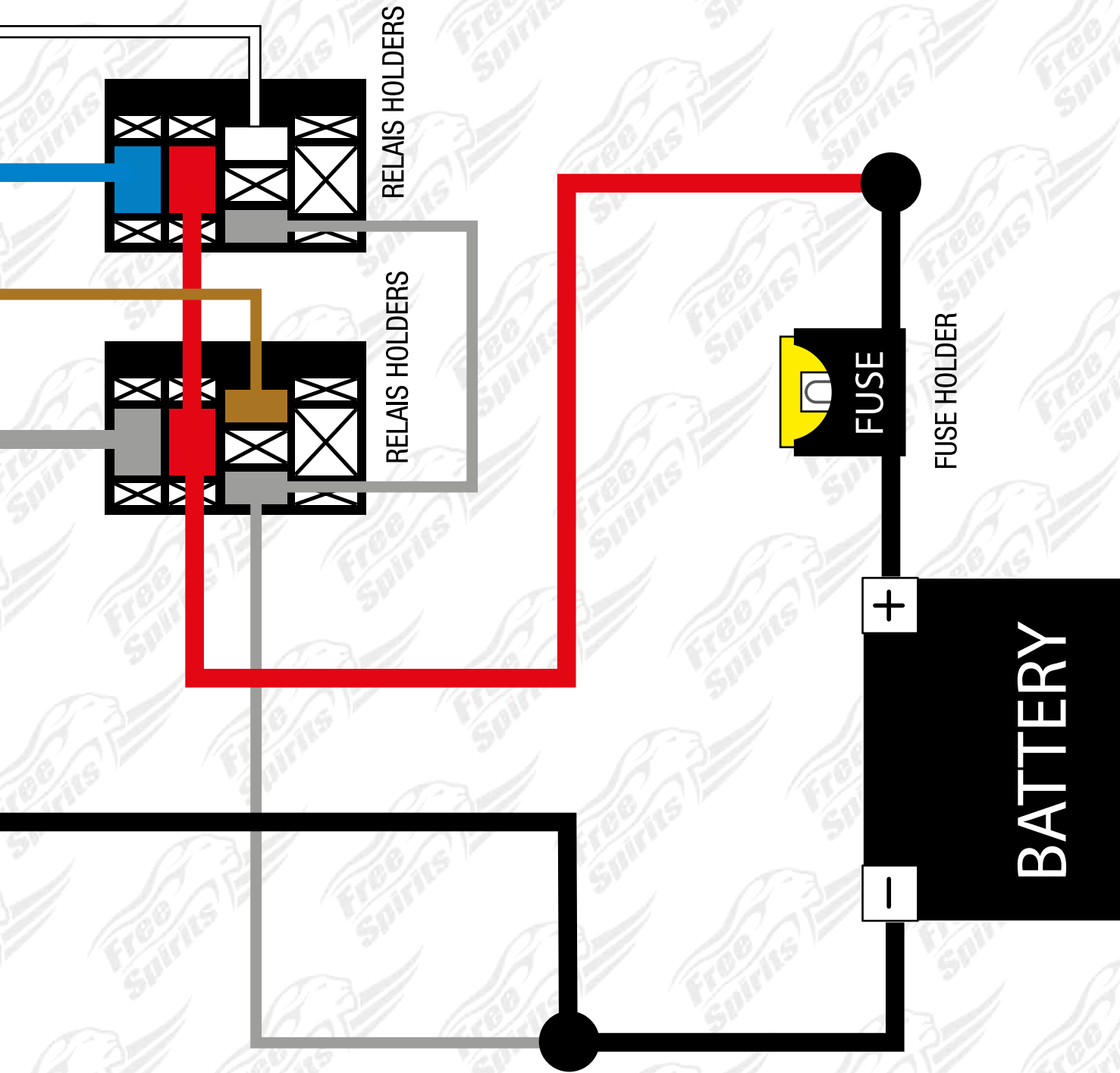

29



- IT) Inserire la guaina e collegare il portafusibile al filo ROSSO come da foto.
EN) Insert shrink tube and connect the fuse holder on RED wire as photo.
S) Insertar la funda y conectar el portafusibles al hilo ROJO como en la foto.
F) Insérez la gaine thermorétractable et raccorder le fusible avec fil rouge que des photos.

30



- IT) Applicare il terminale ad anello ai fili NERO/GRIGIO e collegare al polo batteria negativo.
EN) Apply ring terminal on BLACK/GREY wires and connect on battery negative pole -.
S) Aplicar al terminal en anillo los hilos NEGRO/GRIS y conectar al polo batería negativo.
F) Fixer cosses annulaires sur le câble NOIR/GRIS et connecter à la borne negative de la batterie.

ATTENZIONE ! - ATTENTION ! - ACHTUNG ! - ATENCIÓN ! - ATTENTION !

SESSIONE PER MODELLI NEW CLASSIC DAL 2016

SESSION FOR NEW CLASSIC MODELS 2016 UP

ABSCHNITT FÜR NEW CLASSIC MODELLE AB 2016

SESION PARA MODELOS NEW CLASSIC DESDE 2016

SESSION POUR LE MODÈLES NEW CLASSIC À PARTIR DE 2016

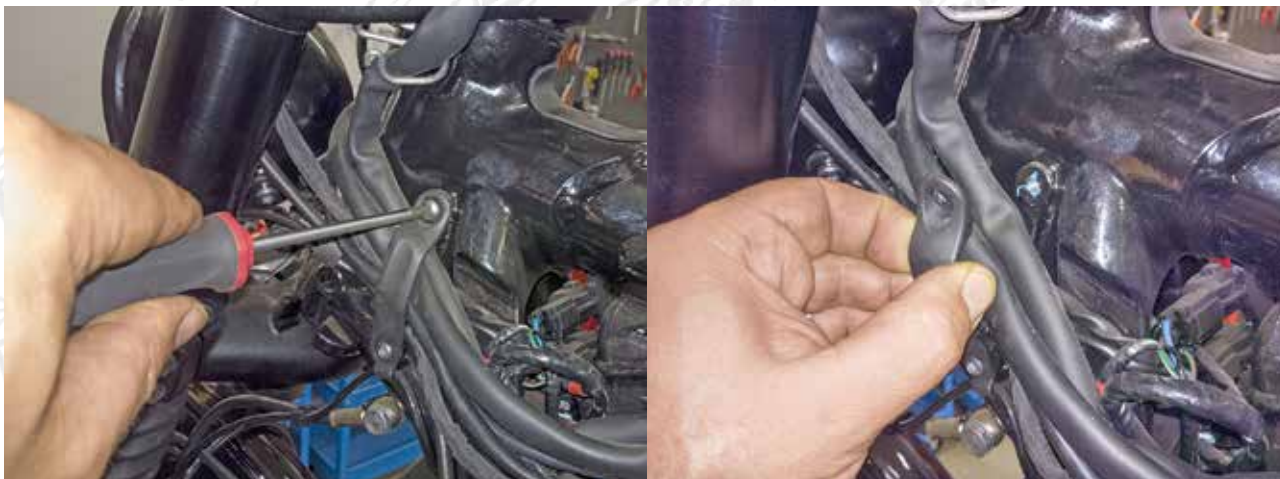

31

IT) Aprire il fermacavi.

EN) Open the cable clamp.

S) Desatornillar la abrazadera de los cables.

F) Ouvrir le passe-fil.

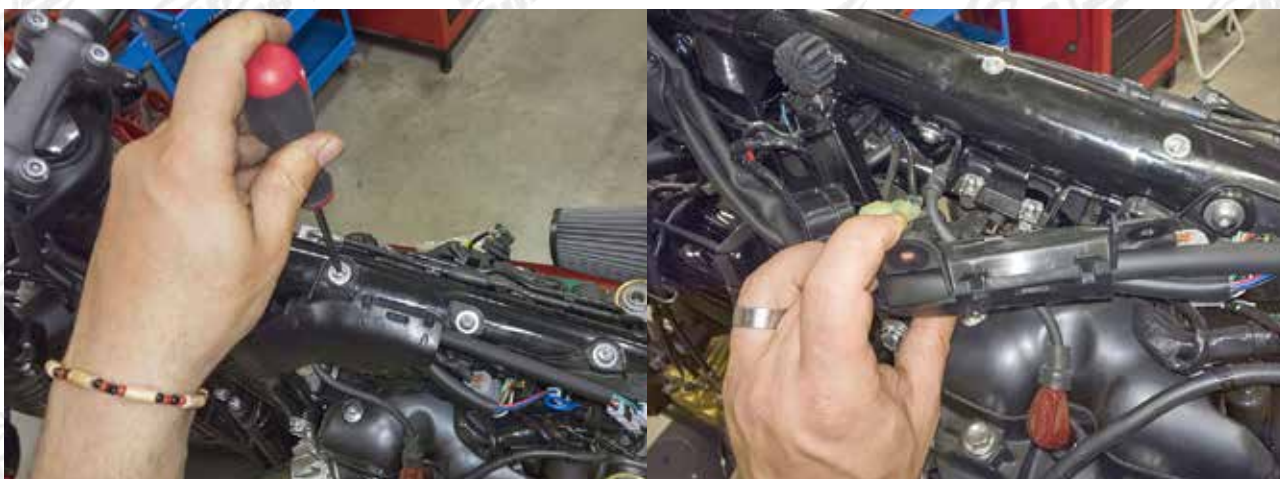

32

IT) Scostare la cartella passacavi.

EN) Move the cables folder.

S) Mover el conjunto de cables.

F) Écarter le carter passe-fil.

33



- IT) Inserire i 2 fasci di cavi e portarli all'interno del telaio come da foto. Attenzione!: Lasciare abbastanza cavo libero verso i fari, per evitare di danneggiarli durante la guida.
- EN) Insert the two bundles of wires and take them to the battery compartment. Warning !: Leave enough spare cable to the headlights, to avoid damaging them while driving.
- S) Insertar las 2 fajas de cables y llevarlo hasta el vano de la batería. Atención!: Dejar bastante cable libre hasta los faros, para evitar dañarlos durante la conducción.
- F) Glisser les deux faisceaux de câbles et les amener vers le compartiment de la batterie. Avertissement: Laisser suffisamment de longueur de câble pour les phares, pour éviter de les endommager.

34



- IT) Unire i supporti relays e scegliere la posizione dove andranno fissati.
- EN) Combine the relay supports and choose the location where they will be fixed.
- S) Unir los soportes relays y elegir la posición donde irán fijados.
- F) Combiner les supports de relais et choisir l'endroit où ils seront fixés.

35



IT) Separate momentaneamente il filo nero da resto dei cavi.

Se si desidera attivare la luce di posizione del faro supplementare, sarà necessario collegare il filo MARRONE SCURO alla luce di posizione originale

EN) Separate momentarily the black wire from the rest of the cables.

If you want to turn on the parking lights in the additional headlight, you must connect the DARK BROWN wire with OEM parking light.

S) Separar por el momento el hilo negro del resto de los cables.

Si desea activar la luz de posición del faro suplementario, será necesario conectar el hilo MARRÓN OSCURO a la luz de posición original.

F) Séparer momentanément le fil noir du reste du faisceau.

Si vous voulez allumer la veilleuse dans le projecteur auxiliaire, vous devez connecter le fil MARRON FONCÉ à la veilleuse d'origine.

36



IT) Tagliare i cavi in eccesso.

EN) Cut the excess cable.

S) Cortar los cables en exceso.

F) Couper les longueurs de câble en trop.

37



- IT) Fissare connettore grande su filo GRIGIO e BLU (Faro supplementare +).
- EN) Secure large connector on big GREY and BLUE wire (Auxiliary headlight. +).
- S) Fijar el conector grande en el hilo GRIS y AZUL (Faro suplementario. +).
- F) Sertir les gros connecteurs aux câbles GRIS et BLEU (Projecteur auxiliaire +).

38



- IT) Fissare connettori piccoli su fili BIANCO e MARRONE (Faro originale +)
- EN) Attach small connectors on wires WHITE and BROWN (OEM headlamp +)
- S) Fijar los conectores pequeños en los hilos BLANCOS y MARRONES (Faro original +)
- F) Sertir les petits connecteurs aux câbles blanc et marron (projecteur d'origine +)

39

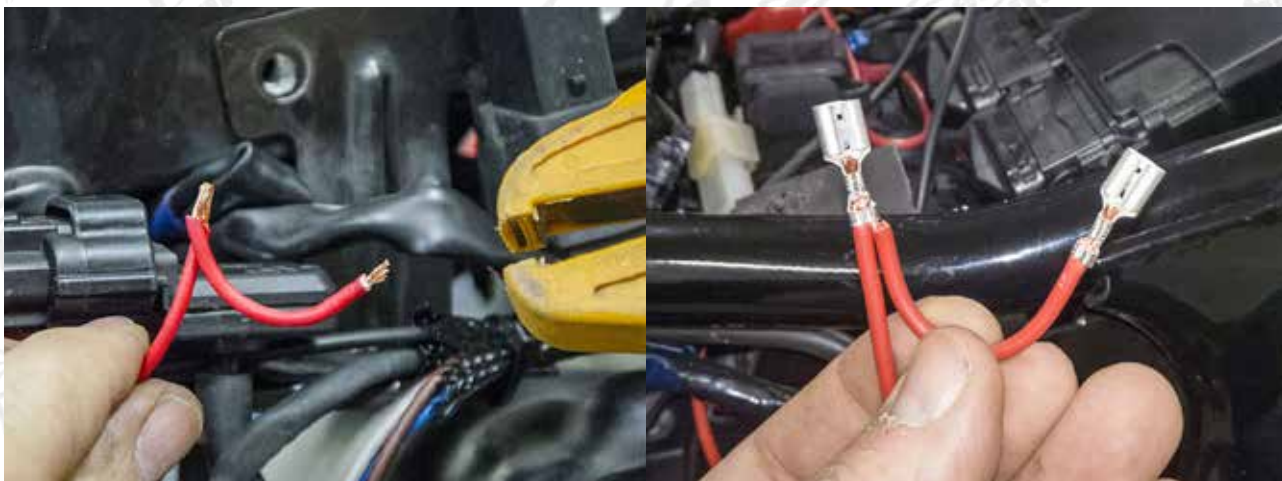

IT) Fissare connettore grande su filo ROSSO come da foto.

EN) Secure large connector on RED wire as photo.

S) Fijar el conector grande en el hilo ROJO como en la foto.

F) Sertir les gros connecteurs avec câbles ROUGE comme en photo.

40

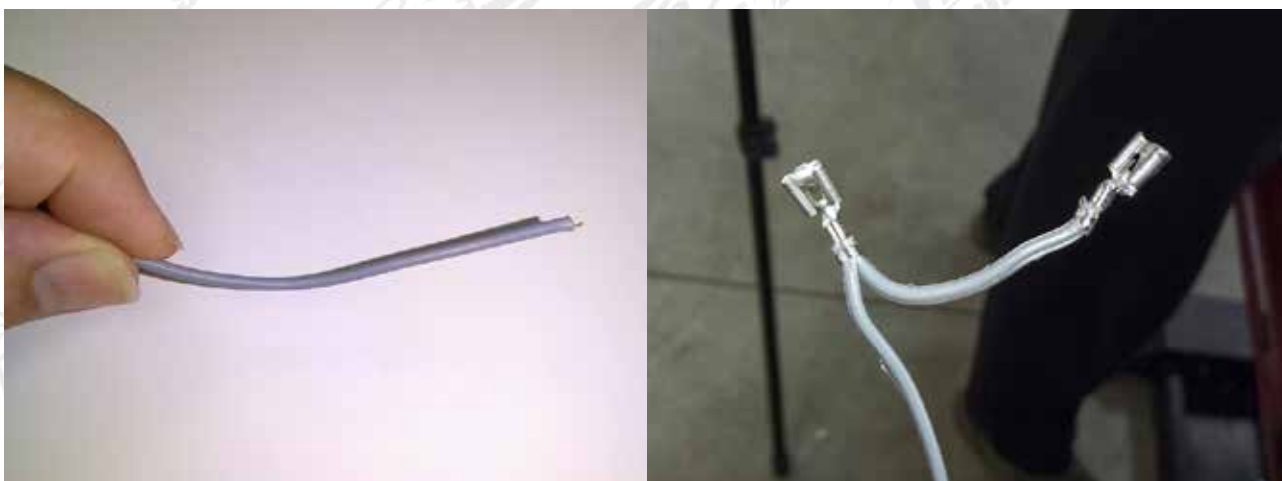

IT) Selezionare il filo GRIGIO.

Fissare connettori piccoli su filo GRIGIO come da foto.

EN) Select GRAY wire.

Attach small connectors on wire GRAY as photo.

S) Seleccionar hilo GRIS.

Fijar los conectores pequeños en el hilo GRIS como en la foto.

F) Sélectionner le câble GRIS.

Sertir les petits connecteurs sur les câble GRIS comme en photo.

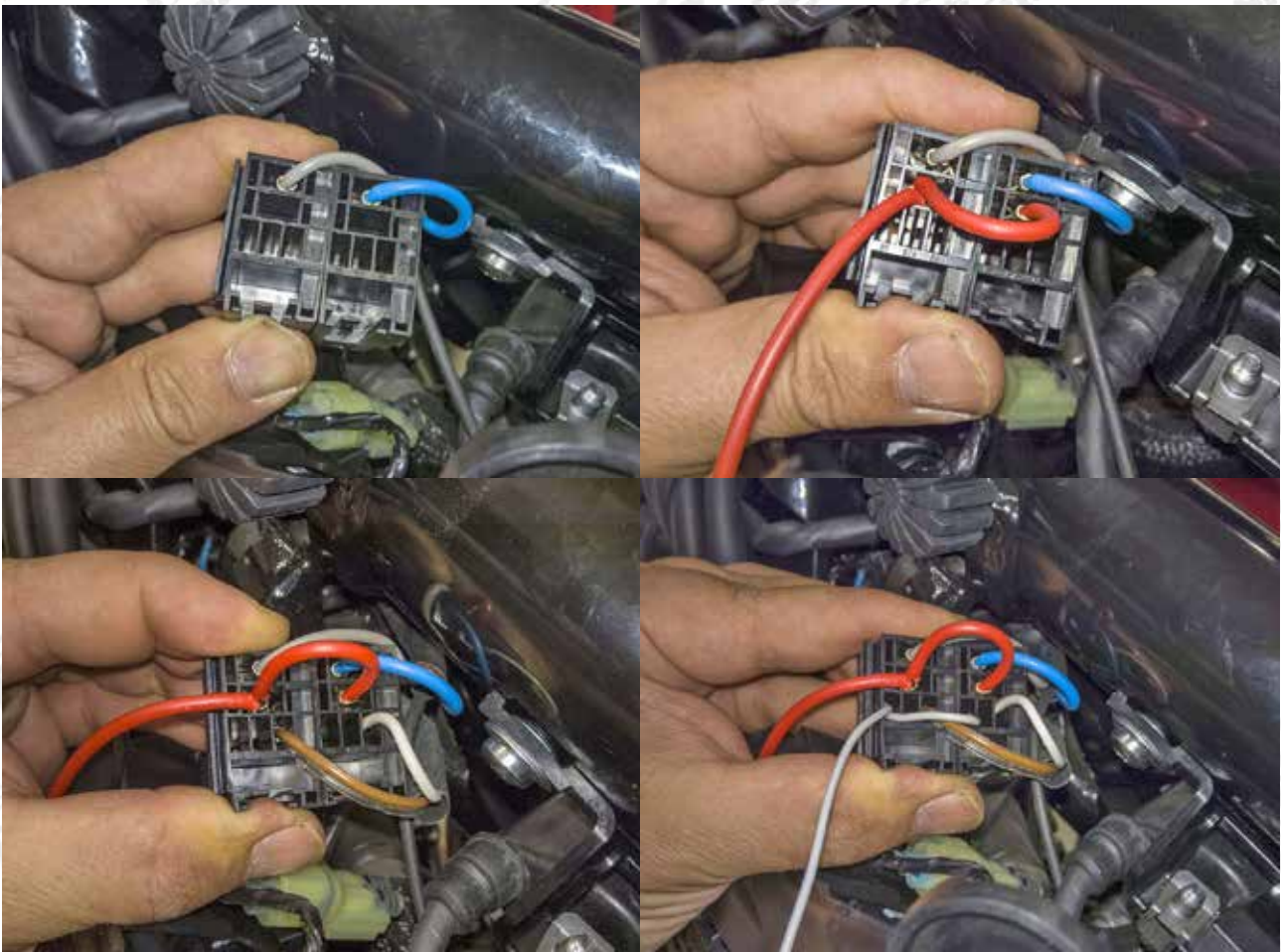

41

- IT) Inserire i connettori come da foto.
- EN) Enter the connectors as photos.
- S) Insertar los conectores como en la foto.
- F) Insérer les connecteurs comme sur les photos.



42

- IT) Inserire i cavi NERO/ROSSO/GRIGIO nella guaina a rete come da foto.
- EN) Insert BLACK/RED/GRAY cables into net sheath as photo.
- S) Introducir los cables NEGRO/ROJO/GRIS en la funda como en la foto.
- F) Insérez les câbles NOIR/ROUGE/GRIS dans la gaine comme sur la photo.



40

IT) Inserire la fascetta nei supporti, inserire i relè e fissare al telaio.

EN) Insert plastic strip between the supports, insert relays and attach them to frame.

S) Insertar la fajita en el soporte, insertar los relès y fijar al bastidor.

F) Passer un rilsan dans les supports, positionner les relais et les attacher au cadre.

ATTENZIONE ! - ATTENTION ! - ACHTUNG ! - ATENCIÓN ! - ATTENTION !

Per i modelli Bobber e Speedmaster 1200 vedi pagina 33

For Bobber & Speedmaster 1200 models see page 33

Für die Modelle Bobber und Speedmaster 1200, siehe Seite 33

Para los modelos Bobber y Speedmaster 1200, ver página 33

Pour les modèles Bobber et Speedmaster 1200 voir page 33

41



IT) Portare i cavi NERO/ROSSO/GRIGIO nel vano batteria.

EN) Bring BLACK/RED/GRAY cables in the battery compartment.

S) Llevar los cables NEGRO/ROJO/GRIS en el vano de la batería.

F) Amener les câbles NOIR/ROUGE/GRIS vers le compartiment de la batterie.

42

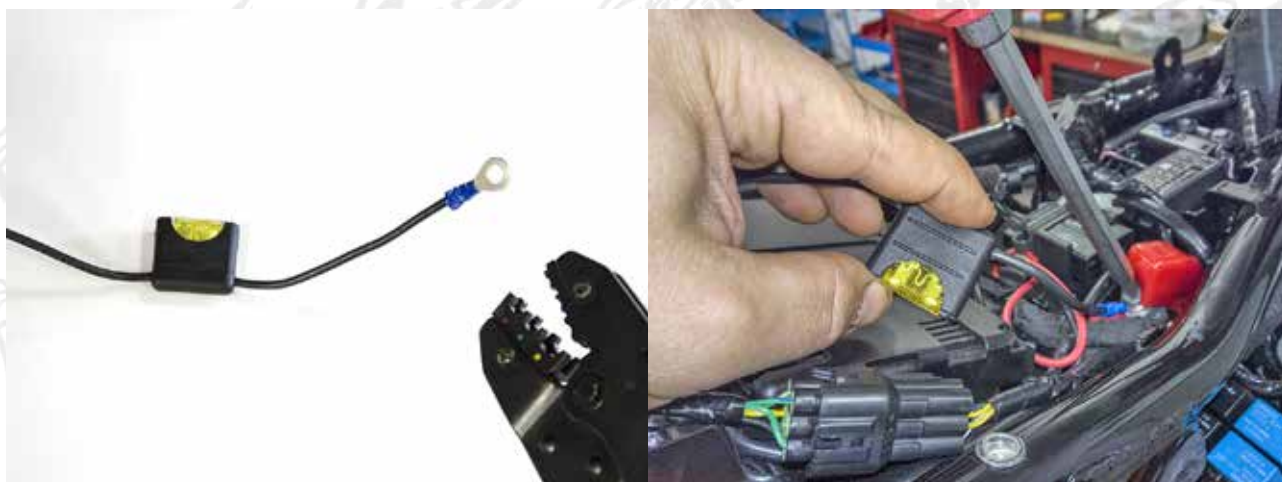

IT) Applicare il terminale ad anello al portafusibile e collegare al polo +.

EN) Apply ring terminal on fuse holder and connect on battery positive pole +.

S) Aplicar el terminal en anillo al portafusibles y conectarlo al polo positivo de la batería.

F) Fixer cosses annulaires sur le porte-fusible et se connecter à la borne positive de la batterie.

43



- IT) Inserire la guaina e collegare il portafusibile al filo ROSSO come da foto.
EN) Insert shrink tube and connect the fuse holder on RED wire as photo.
S) Insertar la funda y conectar el portafusibles al hilo ROJO como en la foto.
F) Insérez la gaine thermorétractable et raccorder le fusible avec fil rouge que des photos.

44



- IT) Applicare il terminale ad anello ai cavi NERO e GRIGIO e collegare al polo batteria negativo -.
EN) Apply ring terminal on BLACK and GREY cables and connect on battery negative pole -.
S) Aplicar el terminal en anillo a los cables NEGRO y GRIS y conectarlo al polo batería negativo -.
F) Fixer cosses annulaires a les câbles NOIR et GRIS et connecter à la borne negative de la batterie -.

ATTENZIONE ! - ATTENTION ! - ACHTUNG ! - ATENCIÓN ! - ATTENTION !

SESSIONE PER MODELLI BOBBER e SPEEDMASTER

SESSION FOR BOBBER & SPEEDMASTER

ABSCHNITT FÜR BOBBER UND SPEEDMASTER

SESION PARA MODELOS BOBBER Y SPEEDMASTER

SESSION POUR LE MODÈLES BOBBER ET SPEEDMASTER



45

IT) Portare i cavi NERO/ROSSO/GRIGIO nel vano batteria.

EN) Bring BLACK/RED/GRAY cables in the battery compartment.

S) Llevar los cables NEGRO/ROJO/GRIS en el vano de la batería.

F) Amener les câbles NOIR/ROUGE/GRIS vers le compartiment de la batterie.



46

IT) Applicare il terminale ad anello al portafusibile e collegare al polo +.

EN) Apply ring terminal on fuse holder and connect on battery positive pole +.

S) Aplicar el terminal en anillo al portafusibles y conectarlo al polo positivo de la batería.

F) Fixer cosses annulaires sur le porte-fusible et se connecter à la borne positive de la batterie.



47

- IT) Inserire la guaina e collegare il portafusibile al filo ROSSO come da foto.
EN) Insert shrink tube and connect the fuse holder on RED wire as photo.
S) Insertar la funda y conectar el portafusibles al hilo ROJO como en la foto.
F) Insérer la gaine thermorétractable et raccorder le fusible avec le fil rouge.



48

- IT) Applicare il terminale ad anello i cavi NERO e GRIGIO e collegare al polo batteria negativo.
EN) Apply ring terminal on cable BLACK and GREY and connect on battery negative pole -.
S) Aplicar el terminal en anillo a los cables NEGRO y GRIS y conectarlo al polo batería negativo.
F) Fixer les cosses annulaires aux câbles NOIR et GRIS et connecter à la borne négative de la batterie.

CLASSIC ENGINE GUARD DRIVING LIGHT

CODE 308913

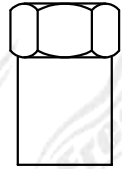
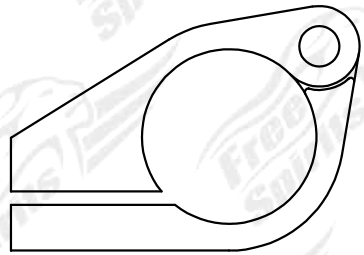
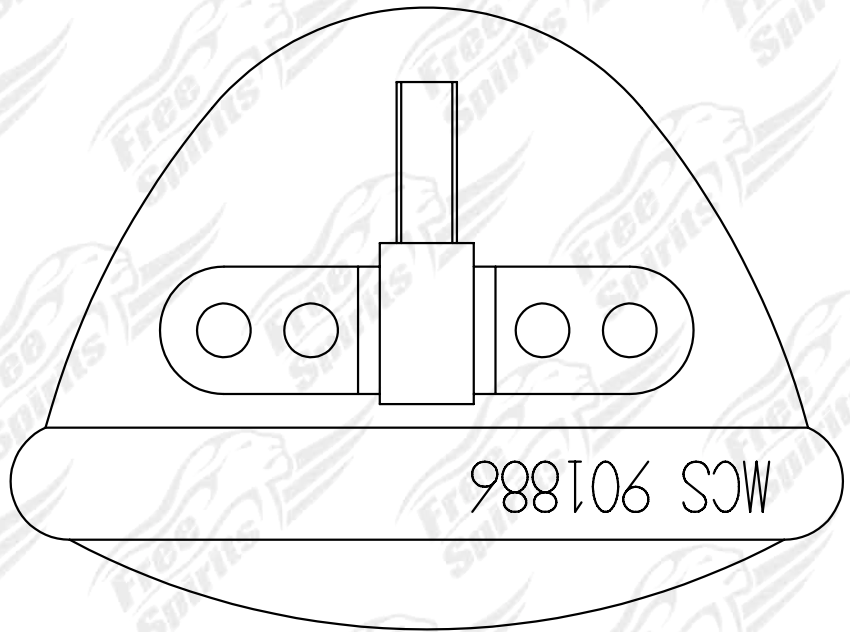

Wire Harness

308913 D





Le seguenti condizioni si intendono implicitamente accettate dall'acquirente nell'atto di spedizione ordine.

Garanzia del venditore

1. Il VENDITORE garantisce al COMPRATORE, per un periodo di dodici mesi dalla data di consegna dei PRODOTTI al COMPRATORE, che i PRODOTTI sono esenti da vizi di fabbricazione e/o di progettazione tali da rendere i PRODOTTI non idonei all'uso come espressamente promesso dal VENDITORE al COMPRATORE in base all'ordine.

2. Il VENDITORE è esonerato dalla garanzia per i vizi qualora il COMPRATORE non abbia fatto corretto uso dei PRODOTTI o qualora li abbia alterati o modificati senza il consenso del VENDITORE o non abbia tempestivamente comunicato al VENDITORE, a mezzo di raccomandata a.r., i vizi o i difetti di conformità dei PRODOTTI.

3. Il VENDITORE è esonerato da qualsiasi responsabilità qualora:

- a) la sostituzione e/o la riparazione dei PRODOTTI sia dipesa da eventi di forza maggiore, così come descritti dall'art. 7 delle Condizioni Generali di Vendita, o da colpa o negligenza del COMPRATORE o dei suoi clienti; o
- b) i PRODOTTI o parte di essi siano stati utilizzati o conservati in modo improprio dal COMPRATORE o dai suoi clienti.

4. Il VENDITORE ha il diritto di ritirare, a proprie spese, dal mercato i PRODOTTI difettosi, avvalendosi, per quanto possibile, della collaborazione del COMPRATORE.

5. Con la sola esclusione dei casi di dolo del VENDITORE, l'unica responsabilità di quest'ultimo nei confronti del COMPRATORE, per la fornitura dei PRODOTTI, è limitata all'obbligo di riparare e/o sostituire i PRODOTTI difettosi e/o non conformi. A tale scopo è fatto preventivo obbligo al COMPRATORE, pena la decadenza dalla garanzia:

- a) di denunciare per iscritto al VENDITORE mediante raccomandata a.r. od altro mezzo equiparabile, la presenza dei riferiti vizi entro otto giorni dalla consegna dei prodotti o entro otto giorni dalla scoperta dei vizi stessi se essi fossero occulti;
- b) di rendere a sua (del compratore) cura e spese al VENDITORE, franco magazzino, i PRODOTTI ritenuti difettosi, onde consentire la verifica dell'effettiva inefficienza o presenza di vizi da parte del controllo qualità.

6. In nessun caso la responsabilità a qualsiasi titolo del VENDITORE, si estenderà ai danni a persone o cose né alle perdite indirette, incidentali, o conseguenti eventualmente subiti dal COMPRATORE o da terzi a causa dei vizi e/o dei difetti di conformità dei PRODOTTI.

7. Il VENDITORE vende i PRODOTTI esclusivamente alle officine autorizzate che devono esse occuparsi del montaggio proprio per assicurare al consumatore finale qualità nell'installazione ed ogni conseguente garanzia, il VENDITORE pertanto non autorizza il COMPRATORE a cedere a qualsiasi titolo i PRODOTTI a nessuno senza provvedere anche all'installazione. Nel caso in cui si verificasse tale evento il VENDITORE è esonerato da qualsiasi responsabilità assumendo il COMPRATORE ogni conseguenza legata alla mancata installazione.

8. Resta inteso che il COMPRATORE si assume ogni responsabilità in ordine ai problemi che possano insorgere a causa dell'errato montaggio dei PRODOTTI.

Reclami

-Prima della spedizione le nostre merci vengono attentamente controllate e accuratamente imballate. Tutti i reclami per danno o smarrimento durante il trasporto devono essere direttamente inoltrati dal cliente al corriere che ha effettuato il trasporto.

Di conseguenza è importante opporre immediatamente riserva sul documento di trasporto relativo, onde ricevere eventuali risarcimenti.

-La ditta Free Spirits srl non è responsabile dei danni incorsi durante il trasporto.

Precisazioni finali

-La ditta Free Spirits srl non ha nessuna connessione con i marchi Harley Davidson, Buell e Triumph, e sono usati solo esclusivamente come riferimenti.

-Il COMPRATORE dichiara di essere perfettamente consapevole che alcuni dei PRODOTTI di questo catalogo potrebbero non essere conformi al Codice della Strada italiano o di altri Paesi. Si assume quindi ogni responsabilità in ordine all'installazione su motocicli che circolano su strade aperte al traffico.

-La ditta Free Spirits srl declina ogni responsabilità nell'uso improprio dei suoi accessori.

Per leggere "Terms of Service" visita il nostro sito web: <http://www.freespirits.it/>



Tel. 0039 (0)445-390437
Fax 0039 (0)445-395539

Email info@freespirits.it
Site: www.freespirits.it



With the shipment of the order the buyer accepts the following conditions

Warranty

1. The SELLER warrants, for a period of twelve months after the date of delivery of the PRODUCTS to the BUYER, that the PRODUCTS are free from defects in manufacture and/or design which make the PRODUCTS unsuitable for the use for which the SELLER expressly represented to the BUYER the PRODUCTS are intended.

2. The SELLER shall be released from the guarantee in case the BUYER has misused, altered or modified the PRODUCTS without the consent of the SELLER, or has failed to communicate, via registered mail, the defects of the PRODUCTS or the lack of conformity thereof.

3. The SELLER shall be released from any responsibility if :

- a) the replacement and/or the repair of the PRODUCTS is to be accounted to force majeure events, as described under article 7 below, or the BUYER's, or its clients', fault or negligence; or
- b) the PRODUCTS, or parts thereof, have been misused or mishandled by the BUYER or its clients.

4. The SELLER shall be entitled to withdraw any defective PRODUCTS from the market, at its own expenses, and to obtain, to the extent it is possible, the BUYER's assistance in this respect

5. Such with the exception of fraud, the SELLER shall be responsible exclusively for repairing and/or replacing any PRODUCTS which are defective and/or not complying with the order. For this purpose is made prior obligation to the BUYER, on penalty of forfeiture to the warranty:

- a) To report in writing to the seller by registered letter with acknowledgment of receipt the presence of the reported flaws within eight days of delivery of PRODUCTS or within eight days of discovery of the defects themselves if hidden;
- b) To return at his own expense to the SELLER, warehouse, any defective products, in order to allow the verification of the presence of defects or inefficiency by the seller's quality control.

6. In no event shall the SELLER's liability of any kind include any damages to persons or property or any indirect, incidental or consequential losses which may have been caused to the BUYER or third parties by any defects or lack of conformity of the PRODUCTS

7. The SELLER sells the PRODUCTS only and exclusively to authorized workshops performing the PRODUCTS installation to ensure a good quality installation to the final consumer and any after-sales guarantees, the SELLER therefore does not entitle the PURCHASER to give for whatever reason the PRODUCTS to anyone without also providing installation. In case such an event occurs, the SELLER is relieved of any responsibility and the BUYER assumes any consequences related to lack of installation.

8. It is understood that the PURCHASER assumes all responsibility for problems that may arise due to the incorrect installation of the PRODUCTS.

Claims

-We check carefully and we pack accurately our goods before shipment. All claims due to damage or loss during the transport must be passed directly from the buyer to the courier that made delivery.

Consequently it is important that the buyer opposes terms on the relative bill of lading, so as he could receive possible reimbursements.

-Free Spirits srl company is not responsible for damages during transport.

Final revisions

-Free Spirits srl company has got no connection with Harley-Davidson, Buell and Triumph brands. They are used only as references.

-The BUYER declares to be completely informed that some PRODUCTS in this catalogue could not comply with the Italian Traffic Code or with the Traffic Code of other Countries. The buyer takes charge of any installation on motor-cycles which circulate on open traffic roads.

-Free Spirits srl company declines any responsibility with the wrong use of its accessories.

To read " Terms of Service" visit our website: <http://www.freespirits.it>



Tel. 0039 (0)445-390437
Fax 0039 (0)445-395539

Email info@freespirits.it
Site: www.freespirits.it



Die folgenden Bedingungen gelten als stillschweigend durch den Akt der Versandauftrag angenommen.

Garantie des Verkäufers

1. Der VERKÄUFER garantiert dem KÄUFER für einen Zeitraum von zwölf Monaten ab dem Datum der Lieferung der PRODUKTE, dass die PRODUKTE keine Herstellungs- und/oder Konstruktionsfehler aufweisen, durch die diese PRODUKTE für den Gebrauch, wie ausdrücklich vom VERKÄUFER dem KÄUFER auf der Grundlage der Bestellung versprochen, ungeeignet würden.

2. Der VERKÄUFER ist von der Garantiepflicht entbunden bei Mängeln, die durch den unsachgemäßen Gebrauch der PRODUKTE seitens des KÄUFERS entstanden sind oder falls er diese ohne das Einverständnis der VERKÄUFERS verändert oder umgebaut hat oder die gefundenen Konformitätsmängel und -fehler der PRODUKTE dem VERKÄUFER nicht rechtzeitig per Einschreiben mit Rückantwort mitgeteilt hat.

3. Der VERKÄUFER ist von jeder Garantiepflicht entbunden, wenn

- a) der Ersatz und/oder die Reparatur der PRODUKTE Umständen, die einer höheren Gewalt zuzuschreiben sind, unterliegen, so wie in Art. 7 beschrieben, oder der Schuld oder Fahrlässigkeit des KÄUFERS oder dessen Kunden zuzuschreiben ist, oder
- b) die PRODUKTE oder Teile derselben vom KÄUFER oder von dessen Kunden unsachgemäß verwendet oder gelagert wurden.

4. Der VERKÄUFER hat das Recht, mangelhafte PRODUKTE auf eigene Kosten vom Markt zu ziehen, wobei er, sofern möglich, von der Unterstützung des KÄUFERS Gebrauch machen kann.

5. Mit der einzigen Ausnahme von Fällen nachweislichen Vorsatzes seitens des VERKÄUFERS, beschränkt sich die einzige Verantwortung des Letzteren gegenüber dem KÄUFER im Hinblick auf die Lieferung der PRODUKTE auf die Pflicht, defekte und/oder nicht konforme Produkte zu reparieren und/oder zu ersetzen. Zu diesem Zweck wird der KÄUFER vorbeugend verpflichtet, bei sonstigem Ausschluss der Garantie,

- a) dem VERKÄUFER etwaige Mängel schriftlich per Einschreiben mit Rückantwort oder über vergleichbare Wege innerhalb von acht Tagen nach Lieferung der Produkte oder, im Falle von verborgenen Mängeln, innerhalb von acht Tagen nach deren Entdeckung, mitzuteilen;
- b) dem VERKÄUFER die für mangelhaft befundenen PRODUKTE auf eigene Veranlassung und Kosten (des Käufers) frei Haus zurückzugeben, damit seitens der Qualitätskontrolle die tatsächliche Untauglichkeit oder das Vorhandensein von Fehlern überprüft werden kann.

6. In keinem Fall erstreckt sich die Verantwortung des VERKÄUFERS auf Schäden an Personen oder Sachen, noch auf indirekte, beiläufige oder Folgeverluste, die dem KÄUFER oder Dritten möglicherweise durch Mängel und/oder Konformitätsfehler der PRODUKTE entstanden sind.

7. DER VERKÄUFER verkauft die PRODUKTE ausschließlich an die Vertragswerkstätten, die sich um den Einbau kümmern müssen, um dem Endverbraucher die Qualität des Einbaus und jede daraus resultierende Garantie zu versichern. Der VERKÄUFER berechtigt den KÄUFER daher nicht, die PRODUKTE an niemand zu veräußern, ohne auch für den Einbau zu sorgen. Sollte dieser Fall jedoch trotzdem eintreten, so ist der VERKÄUFER jeglicher Verantwortung entbunden, und der KÄUFER steht für alle Konsequenzen ein, die aus dem nicht erfolgten Einbau resultieren.

8. Selbstverständlich übernimmt der KÄUFER alle Verantwortung für die Probleme, die infolge eines unsachgemäßen Einbaus der PRODUKTE auftreten können.

Reklamationen

- Unsere Ware wird vor dem Versand sorgfältig überprüft und gewissenhaft verpackt. Alle Reklamationen im Hinblick auf Transportschäden oder Verlust der Ware während des Versands müssen vom Kunden direkt an den Spediteur gerichtet werden, der den Transport vorgenommen hat.

Es ist daher folglich wichtig, Vorbehalte sofort auf dem entsprechenden Frachtbrief zum vermerken, um Schadensersatzforderungen geltend machen zu können.

- Die Firma Free Spirits übernimmt keine Haftung für Schäden, die während des Transports entstanden sind.

Schlußbestimmungen

- Die Firma Free Spirits S.r.l. steht in keinerlei Verbindung zu den Warenzeichen Harley Davidson, Buell und Triumph, die einzig und allein als Anhaltspunkt zitiert werden.

- Der KÄUFER erklärt, daß er sich vollständig darüber im Klaren ist, daß einige der PRODUKTE, die in diesem Katalog aufgeführt sind, möglicherweise nicht den Vorschriften der italienischen Straßenverkehrs-Zulassungsordnung oder derjenigen anderer Länder genügen. Er übernimmt daher jede Verantwortung im Zusammenhang mit dem Einbau in Krafträder, die auf öffentlichen Straßen fahren.

- Die Firma Free Spirits lehrt jede Verantwortung für den unsachgemäßen Gebrauch ihres Zubehörs ab.

- Um unsere „Terms of Service“ zu lesen, besuchen Sie bitte unsere Internetseite www.frespirits.it



Tel. 0039 (0)445-390437
Fax 0039 (0)445-395539

Email info@frespirits.it
Site: www.frespirits.it



Las siguientes condiciones se consideran implícitamente aceptadas del comprador en el momento de su envío.

Garantía del vendedor

1. El VENDEDOR garantiza al COMPRADOR, por un período de doce meses desde la fecha de entrega de los PRODUCTOS al COMPRADOR, que los PRODUCTOS están exentos de defectos de fabricación y/o de proyección tales de rendir los PRODUCTOS que no son idóneos al uso como ha sido prometido por el VENDEDOR al COMPRADOR en base al pedido.

2. El VENDEDOR quedará exonerado de la garantía por los defectos en caso de que el COMPRADOR no haya hecho un uso correcto de los PRODUCTOS o si hubieran sido alterados o modificados sin el consentimiento del VENDEDOR o que no se haya comunicado inmediatamente al VENDEDOR, por medio de correo certificado, los daños o los defectos de conformidad de los PRODUCTOS.

3. El VENDEDOR quedará exento de cualquier responsabilidad en caso de que:

- a) la sustitución y/o reparación de los PRODUCTOS dependa de eventos de fuerza mayor, tal como se describe en el art. 7, o por culpa o negligencia del COMPRADOR o de sus clientes; o
- b) los PRODUCTOS o parte de ellos hayan sido utilizados o conservados inadecuadamente por el COMPRADOR o por sus clientes.

4. El VENDEDOR tiene el derecho de retirar, a su propio coste, del mercado los productos defectuosos, ayudándose, en la medida de lo posible, de la cooperación del COMPRADOR.

5. Con la única excepción en los casos de fraude del VENDEDOR, la única responsabilidad de este último respecto al COMPRADOR, para el suministro de los PRODUCTOS, se limita a la obligación de reparar y/o sustituir los PRODUCTOS defectuosos y/o no conformes. Para este propósito se hace la obligación previa al COMPRADOR, bajo la pena de la cancelación de la garantía:

- a) de denunciar por escrito al VENDEDOR por correo certificado u otros medios similares, la presencia de los defectos notificados dentro de los ocho días de la entrega de los productos o dentro de los ocho días del descubrimiento de los defectos propios si hubieran estado ocultos;
- b) los gastos de devolución y tramitación al VENDEDOR serán a cargo del COMPRADOR, franco almacén, de los PRODUCTOS que se consideren defectuosos, con el fin de permitir la verificación de la presencia de defectos o ineficiencia por parte del control de calidad.

6. En ningún caso la responsabilidad de cualquier título del VENDEDOR, se extenderá a los daños a personas o bienes ni a los daños indirectos, accidentales o a eventuales consecuencias sufridas por el COMPRADOR o de terceros a causa de los daños y/o defectos de conformidad de los PRODUCTOS.

7. El VENDEDOR vende los PRODUCTOS única y exclusivamente a oficinas autorizadas que deben ocuparse del montaje para asegurar al consumidor final calidad en la instalación y cualquier garantía posterior, el VENDEDOR por tanto no autoriza al COMPRADOR a ceder por ninguna razón los PRODUCTOS a nadie sin antes realizar la instalación. En el caso en que se verificase tal circunstancia el VENDEDOR quedará exento de cualquier responsabilidad asumiendo el COMPRADOR todas las consecuencias relacionadas con la falta de instalación.

8. Se entiende que el COMPRADOR se asume toda la responsabilidad por los problemas que puedan surgir debido a la incorrecta instalación de los PRODUCTOS.

Reclamos

-Antes de la expedición nuestros productos vienen atentamente controlados y cuidadosamente empaquetados. Todos los reclamos por daño o pérdida durante el transporte deben ser directamente informados del cliente al mensajero que ha efectuado el transporte.

Por ello es importante oponerse inmediatamente al documento de transporte relativo, con el fin de recibir eventuales indemnizaciones.

-La empresa Free Spirits srl no es responsable de los daños sufridos durante el transporte.

Detalles finales

-La empresa Free Spirits srl no tiene ninguna conexión con las marcas Harley Davidson, Buell y Triumph, y son utilizadas exclusivamente como referencia.

-El COMPRADOR declara de ser perfectamente informado de que algunos de los PRODUCTOS de este catálogo pueden no cumplir con el Código de circulación italiano o de otros países. Se asume entonces toda la responsabilidad por la instalación en las motocicletas que circulan por la carreteras abiertas al tráfico.

-La empresa Free Spirits srl declina toda responsabilidad por el uso indebido de sus accesorios.

Para leer "Terms of Service" visita nuestro sitio web: <http://www.freespirits.it/es/>



Tel. 0039 (0)445-390437
Fax 0039 (0)445-395539

Email info@freespirits.it
Site: www.freespirits.it



Par l'envoi de sa commande, l'ACQUÉREUR accepte les conditions suivantes ;

Garantie

- 1) Le VENDEUR garanti pour une période de douze mois après la date de livraison que ; les PRODUITS sont exempts de tout défaut de fabrication et/ou de conception qui rendrait le PRODUIT impropre à l'utilisation que le VENDEUR préconise expressément.
- 2) Le VENDEUR ne sera pas tenu à maintenir la garantie si L'ACQUÉREUR a mal utilisé, endommagé ou modifié le PRODUIT sans le consentement du VENDEUR, ou n'a pas communiqué, via l'email de contact en s'identifiant correctement, les défauts éventuels des PRODUITS ou leur éventuelle non-conformité.
- 3) Le VENDEUR ne pourra être tenu pour responsable si :
 - a) Le remplacement et/ou la réparation du PRODUIT est le résultat de cas de force majeure, comme décrit dans l'article 7 plus bas.
 - b) Le PRODUIT, ou certaines des pièces qui le constitue, auraient été incorrectement utilisées par le VENDEUR ou ses clients.
- 4) Le VENDEUR sera en mesure de retirer du marché tout PRODUIT défectueux, à ses propres frais et devra recevoir, autant que possible, l'assistance de l'ACQUÉREUR en ce sens.
- 5) A l'exception de cas de fraude avérée, le VENDEUR sera exclusivement responsable de la réparation et/ou du remplacement de tout PRODUIT défectueux ou/et non-conforme avec la commande. A cette fin, il est fait obligation à l'ACQUÉREUR, sous peine d'annulation de la garantie :
 - a) De reporter par écrit au vendeur, par lettre recommandée avec accusé de réception la présence des imperfections en cause dans les huit jours suivant la livraison du PRODUIT ou dans les huit jours suivant la découverte des dits défauts, s'ils étaient cachés.
 - b) De retourner à ses propres frais au VENDEUR à son entrepôt, tous les produits défectueux, afin de permettre de vérifier la présence de défauts ou de non-fonctionnement par le service de contrôle qualité du vendeur.
- 6) En aucun cas la responsabilité du VENDEUR ne sera engagée concernant tout dommage à des personnes ou à des biens ou à quelques dommages collatéraux causés par l'ACQUÉREUR ou une tierce partie en relation avec quelques défauts ou non-conformité du PRODUIT.
- 7) Le VENDEUR diffuse le PRODUIT seulement et exclusivement par l'intermédiaire d'ateliers agréés qui installent eux-mêmes le PRODUIT afin d'assurer une qualité d'installation optimale à l'ACQUÉREUR final et toutes les garanties d'après-vente, le VENDEUR par conséquent n'autorise en aucun cas le revendeur à céder pour quelque raison que ce soit le PRODUIT à des clients privés sans en assurer l'installation. Si un tel cas se présente, le VENDEUR est relevé de toute responsabilité et l'ACQUÉREUR assume toutes les conséquences relatives à tout défaut d'installation.
- 8) Il est établi que le REVENDEUR assume l'entière responsabilité en cas de problèmes découlants d'une mauvaise installation des PRODUITS

Réclamations

Nous contrôlons et nous emballons avec grand soin nos produits avant l'expédition. Toutes réclamations suite à des dégradations ou pertes durant l'acheminement doivent être faite directement par l'acquéreur au service responsable du courier ayant effectué la livraison.

En conséquences il est important que l'acquéreur exprime ses réserves par écrit sur le bordereau prévu à cet effet lors de la livraison afin de pouvoir prétendre à d'éventuels dédommagements.
La société Free Spirits srl n'est pas responsable des dégâts occasionnés durant le transport.

Conclusion

La société Free Spirits srl n'a aucune relation avec les marques Harley-Davidson, Buell et Triumph, elles sont indiquées seulement à titre de référence.

L'ACQUÉREUR déclare être parfaitement informé du fait que certains PRODUITS de ce catalogue pourraient ne pas être conforme au code de la route Italien ou au code de la route d'autres pays. L'acquéreur se porte garant de toute installation sur une moto circulant sur des routes ouvertes au trafic.

La société Free Spirits décline toute responsabilité quand à un mauvais usage de ses accessoires.

Pour lire les « Conditions d'Utilisation » rendez-vous sur notre site internet à l'adresse suivante : www.freespirits.it



Tel. 0039 (0)445-390437
Fax 0039 (0)445-395539

Email info@freespirits.it
Site: www.freespirits.it